



STALEN

RAAM EN DEURKOZIJNEN



MODERNE STALEN RAAM EN DEURKOZIJNEN

RAAM-DEURSYSTEMEN

Wij bieden twee staalsystemen – met thermische onderbreking of in gebouwen met eenlagere energiebehoefte – zonder thermische onderbreking. Beide systemen zijn ideaal voor de constructie van ramen, deuren, scheidingswanden, vestibules, etalages, vitrines en alle soorten ruimtelijke constructies.

Voordelen van stalen kozijnen:

- slanke profielen,
- uitstekende statische parameters,
- mogelijkheid om grote structuren te maken,
- geen zichtbare hoekverbindingen,
- 100% staal, 100% recyclebaar,
- zowel te gebruiken in traditionele, als moderne bouw,
- zeer mooie uitvoering – gelaste structuur, de gelaste verbindingen zijn geslepen en gepolijst
- systeem met een elegante afwerking,
- vlakke vleugel met frame,
- hoge weerstand tegen vernietiging.





De publicatie vormt geen commercieel aanbod. Het is geen basis voor het indienen van klachten.
De gepresenteerde foto's zijn voorbeeld afbeeldingen, geen echte product foto's.

PRESTO

RAAMSYSTEEM

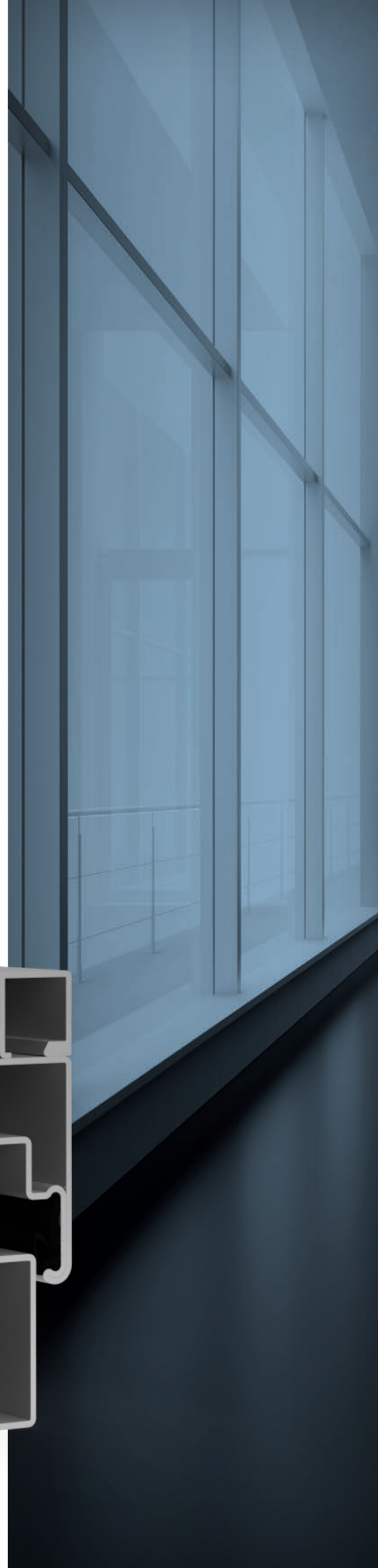

Raam-deursysteem zonder thermische onderbreking. Vanwege zijn isolatieparameters is het bij uitstek geschikt voor architectonische elementen die geen thermische isolatie vereisen.

Technische Specificatie:

- profile aus verzinktem stahl,
- zargen und flügel bestehen aus Einkammer-Stahlprofilen von höchster Qualität,
- ohne thermisches Trennblatt, mit einer Wandstärke von 1,5 bis 2 mm,
- das System ermöglicht die Verwendung von Verglasungspaketen mit einer Stärke von 5 bis 26 mm,
- pulverbeschichtete profile,
- ohne thermisches Trennblatt.

Systemmerkmale:

- hochästhetische Ausführung - Schweißkonstruktion, geschliffene und polierte Schweißverbindungen
- günstiges System,
- Herstellungsmöglichkeit von großformatigen Konstruktionen,
- elegant ausgeführtes System – Flügel und Rahmen flächenbündig,
- sowohl in traditionell als auch modern gestalteten Gebäuden anwendbar.

Stahlfenster und -türen können in jeder Farbe aus der RAL- Farbpalette lackiert werden.

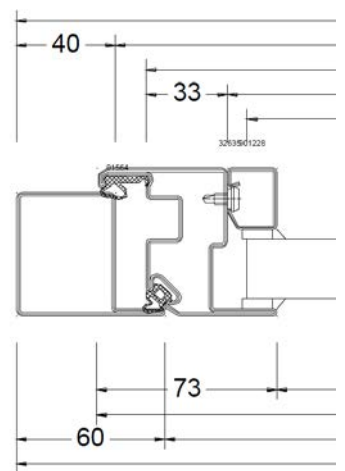

1

compartiment

2

afdichtingen

50

raamkozijn diepte

105

vouwhoogte van het raamframe/-vleugel

PRESTO

DEURSYSTEEM



Die Profile bestehen aus verzinktem Blech, was in Kombination mit doppelter Pulverbeschichtung für einen ausgezeichneten Korrosionsschutz sorgt.

Fenster PRESTO:

- einflügelige Fenster,
- verdeckte Beschläge,
- modernes Design.

Türen PRESTO:

- Profile mit doppelten umlaufenden Dichtungen,
- Scheibe oder Paneel als Füllung,
- Türen in schwellenloser Ausführung (Kältefeind),
- nach innen und außen öffnend,
- ein- und zweiflügelige Türen,
- geschweißte Bänder,
- Einpunktschlösser,
- breites Zubehörspektrum für Türen,
- Dichtungen bestehen aus synthetischem Zweikomponenten - EPDM - Kautschuk, der Alterungsbeständigkeit im Langzeitbetrieb sowie ein sehr gutes Wärmedämmvermögen garantiert,
- Anwendungsmöglichkeit von Antipanik-Beschlägen.

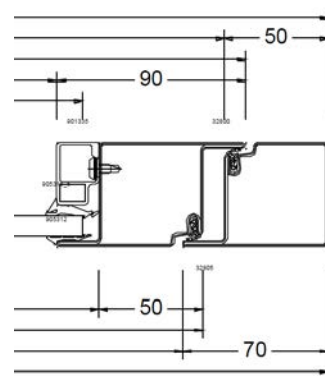

1

compartiment

2

afdichtingen

50

deurkozijn diepte

130

vouwhoogte van de deur

UNICO

RAAMSTEEM



Fenster und Türsystem mit thermischem Trennblatt. Es kann mit Erfolg im Wohngebäuden, darunter auch in Energiesparhäusern, eingesetzt werden. Das System zeichnet sich durch hervorragende statische Parameter aus.

Technische Spezifikation:

- Profile aus verzinktem Stahl,
- maximale Verglasungsstärke bis 60 mm,
- thermisches Trennblatt aus rostfreiem Stahl,
- Dichtungen bestehen aus synthetischem Zweikomponenten - EPDM - Kautschuk, der Alterungsbeständigkeit im Langzeitbetrieb sowie ein sehr gutes Wärmedämmvermögen garantiert.

Systemmerkmale:

- hochästhetische Ausführung - Schweißkonstruktion, geschliffene und polierte Schweißverbindungen
- Thermoeinlage zur zusätzlichen Stabilisierung der Konstruktion,
- für die Anwendung in Energiesparhäusern empfohlenes System,
- Herstellungsmöglichkeit von großformatigen Konstruktionen,
- Ausführung in der HI-Variante möglich,
- sowohl in traditionell als auch modern gestalteten Gebäuden anwendbar.

Stahlfenster und -türen können in jeder Farbe aus der RAL - Farbpalette lackiert werden.

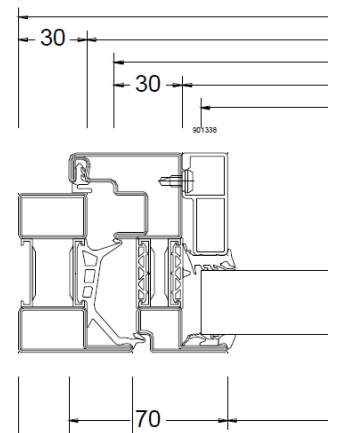
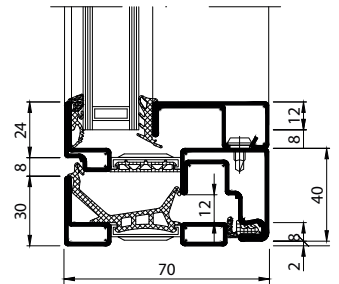

3

compartment

3

afdichtingen

70

raamkozijn diepte

62

vouwhoogte van het raamframe/-vleugel

UNICO

DEURSYSTEEM



Warme Stahlsysteme UNICO zeichnen sich durch einen hervorragenden Wärmedurchgangskoeffizienten bei Beibehaltung schlanker Konstruktionen aus. Das System ist mit einem thermischen Trennblatt in Form eines eingeschweißten Edelstahlgitters im Inneren der Profile ausgerüstet.

Fenster UNICO:

- verdeckte Beschläge,
- ein- und zweiflügelige Fenster,
- modernes Design.

Türen UNICO:

- nach innen und außen öffnend,
- die Türen sind in Ausführung mit und ohne Schwelle (Kältefeind) erhältlich,
- Scheibe oder Paneel als Füllung,
- Profile mit doppelten umlaufenden Dichtungen,
- ein- und zweiflügelige Türen,
- geschweißte Scharniere,
- breites Zubehörspektrum für Türen,
- Ein- und Mehrpunktschlösser,
- Anwendungsmöglichkeit von Antipanik-Beschlägen.

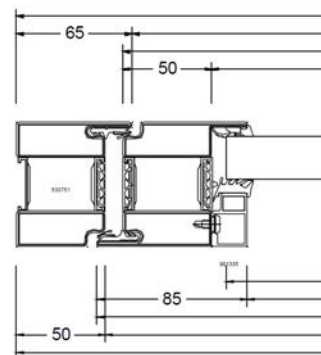

3

compartiment

3

afdichtingen

70

deurkozijn diepte

130

vouwhoogte van de deur

1/2021

